

KLIKY CAMPAGNOLO ULTRA-TORQUE 12S (montáž, seřízení, údržba)

12x2 SPEED™

DŮLEŽITÉ UPOZORNĚNÍ: v případě, že nejste proškoleni k montáži systému 12x2, svěřte montáž odborně proškolenému mechanikovi. Nesprávná montáž a seřízení zapříčiní nesprávnou funkčnost celého systému a může vést k poškození kola a následnému úrazu či dokonce úmrtí.

KOMPATIBILITA: pro dodržení kompatibility mezi jednotlivými komponenty řadičího systému Campagnolo 12x2 (přehazovačka, přesmykač, řazení a klik) je nutné použít komponenty se stejným označením „FG“.

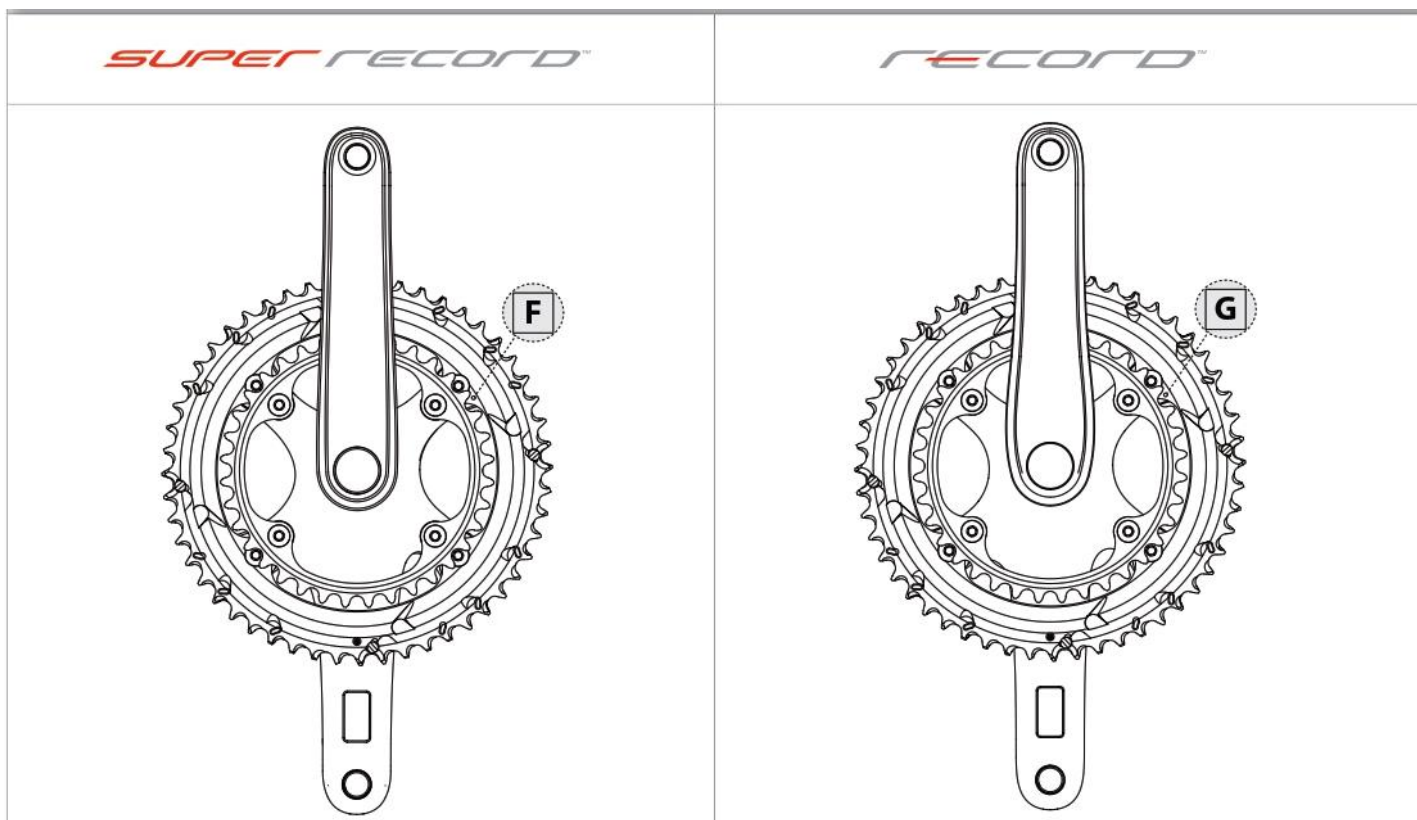

KOMPATIBILITA

MODEL KLIK ULTRA-TORQUE 12x2	OZNAČENÍ PŘEVODNÍKU	OZNAČENÍ PŘESMYKAČE	OZNAČENÍ ŘADÍCÍCH PÁK
<i>SUPER RECORD™</i>	F	FG	FG
<i>RECORD™</i>	G	FG	FG

JEDNOTLIVÉ ČÁSTI KLIK (obrázek 1): **A)** klika pravá a levá **B)** převodník **C)** poloosa systému Ultra Torque **D)** otvory se závitem pro pedál

VAROVÁNÍ: nikdy neumísťujte podložku mezi pedál a kliku. Použití podložky by mohlo vést k poškození klik a následnému zranění, které by mohlo být i smrtelné.

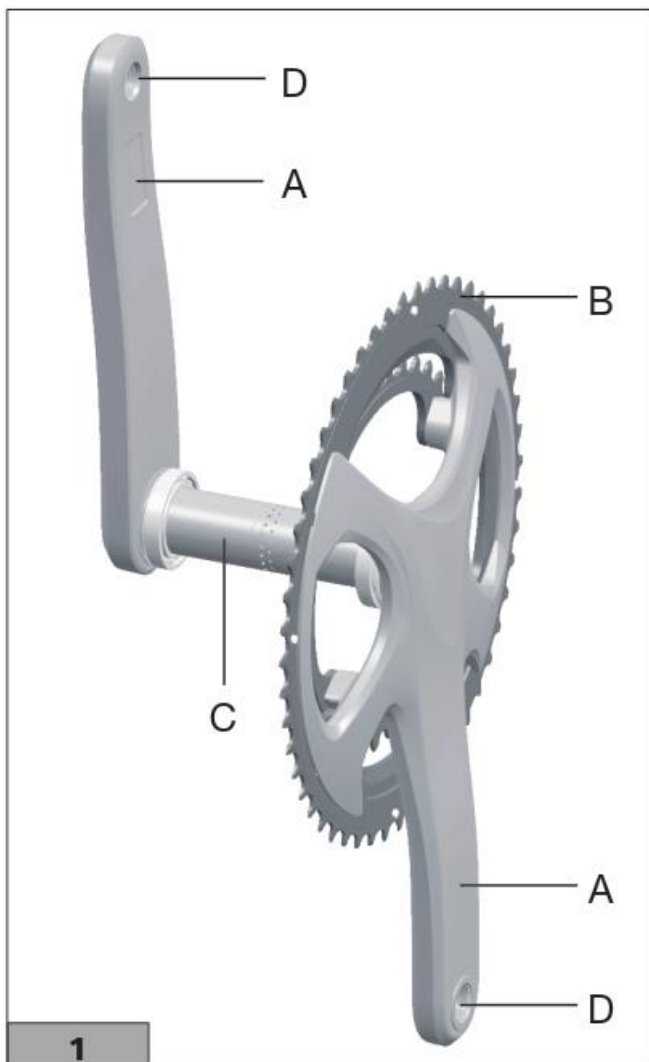

Rozměry závitů pro uchycení pedálů jsou 9/16" x 20 TPI.

1. Na **levé klice** je **levý závit**. Proto utahujte středovou osu pedálu **proti směru** otáčení hodinových ručiček.
2. Na **pravé klice** je **pravý závit**. Proto utahujte středovou osu pedálu **po směru** otáčení hodinových ručiček.
3. Osa montovaného pedálu musí mít minimální rozměry, které jsou uvedeny na obrázku vpravo.
4. Kliky mohou být osazeny kompatibilními převodníky v sestavách 53-39 , 52-36 a 50-34.
5. Kliky jsou kompatibilní s rámy, jejichž minimální délka spodní zadní vzpěry je 405 mm (pro rámy s ráfkovými brzdami) a 410 mm pro rámy s kotoučovými brzdami.

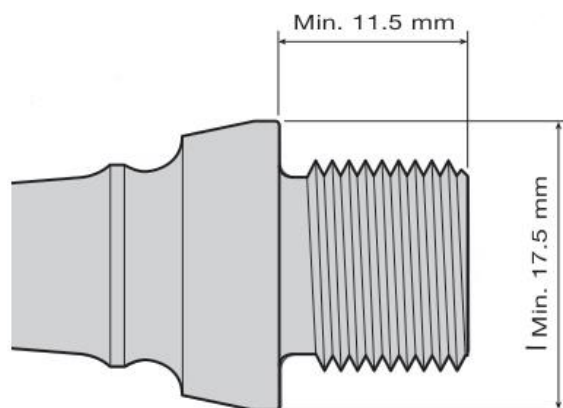

MONTÁŽ KLIK

6. Před započítím montáže klik je nejprve nutné, aby byl rám osazen odpovídajícími středovými miskami či Press Fit adaptéry (viz. návod, který jste obdrželi společně se středovými miskami/adaptéry).
7. Nejdříve vsuňte poloosu pravé kliky až na doraz namontované středové misky/adaptéru (obrázek 1).
8. Zatlačte pojistnou pružinku pravé misky/adaptéru tak, že její konce zapadnou do předpřipravených otvorů (obrázek 2).
9. Zatáhněte za pravou kliku tak, jako byste ji chtěli vytáhnout z rámu, abyste se ujistili, že pojistná pružinka kliku správně zajišťuje (obrázek 3).
10. Umístěte zvlněnou podložku na poloosu levé kliky (obrázek 4) a kliku zasuňte do rámu.

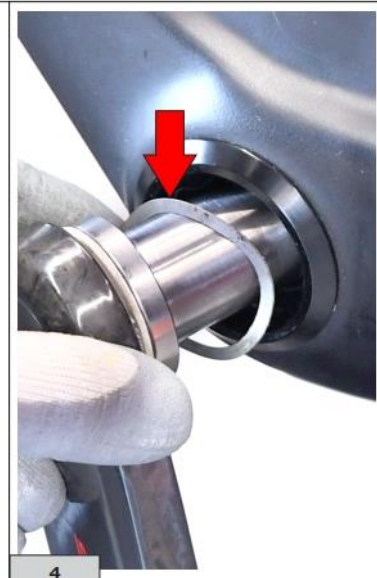
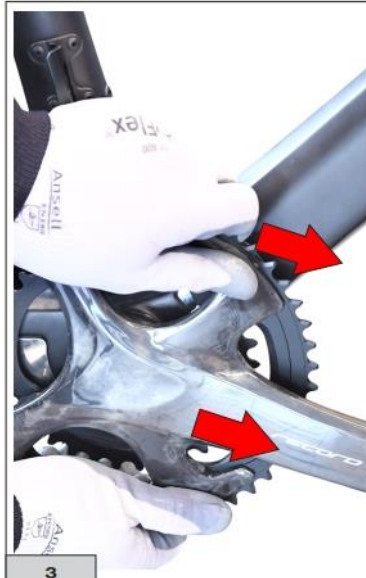
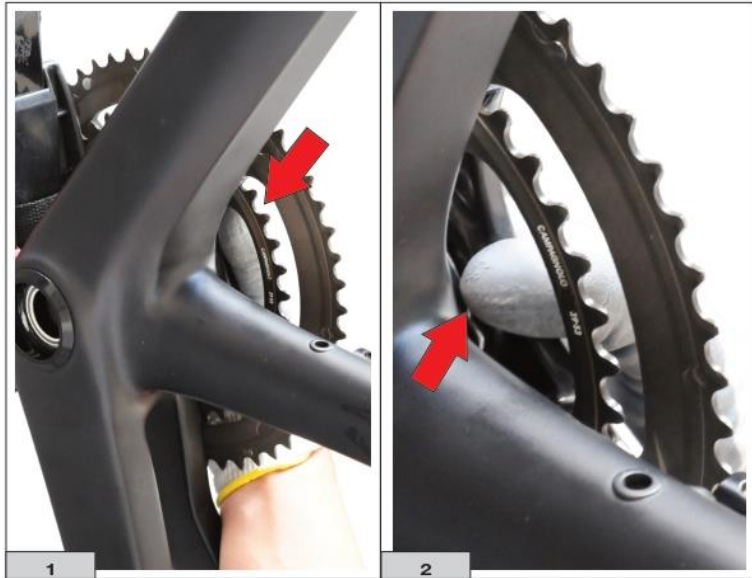

11. S použitím přípravku Campagnolo UT-BB110 nebo s použitím imbusového nástavce o rozměru 10 mm vsuňte dotahovací šroub do duté poloosy levé kliky (obrázek 5) a zašroubujte jej do poloosy pravé kliky.
12. Před dotažením šroubu se ujistěte, že jsou kliky správně orientovány (obrázek 6).

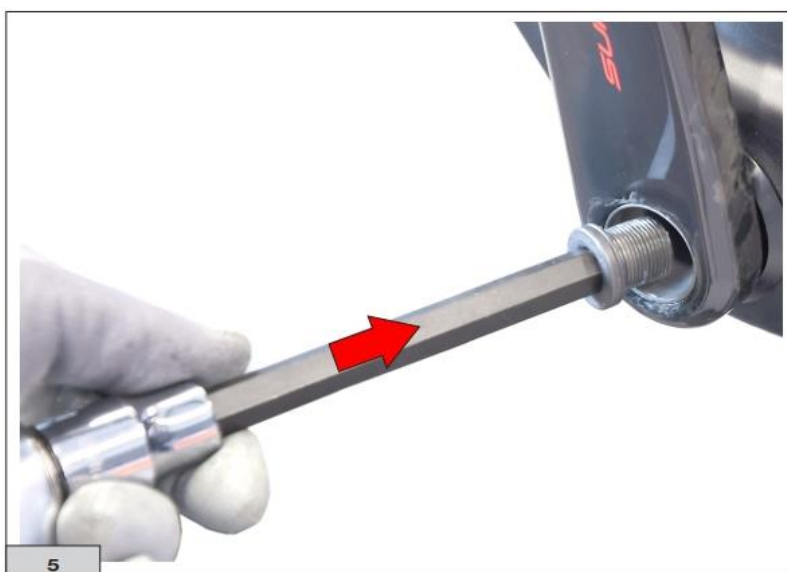

VAROVÁNÍ

Ke spojení klik používejte výhradně odpovídající šrouby. Pro kliky Super Record titanový šroub **FC-SR008** a pro kliky Record ocelový šroub **FC-RE107**. Titanový spojovací šroub klik Super Record **FC-SR008** má **levý závit** tj. utahujte jej proti směru otáčení hodinových ručiček a povolujte opačným směrem. Ocelový šroub klik Record **FC-RE107** má **pravý závit** tj. utahujte jej po směru otáčení hodinových ručiček a povolujte opačným směrem. Použití jiných šroubů by mohlo vést k selhání systému, jeho poškození a následnému zranění, které by mohlo být i smrtelné.

13. Jednou rukou si přidržujte kliku ve správné pozici a druhou dotahujte spojovací šroub tak dlouho, dokud nebudou kliky spojeny. Následně použijte momentový klíč a spojovací šroub dotáhněte utahovacím momentem 42 Nm – 60 Nm. Pozorně sledujte směr utahování, který je graficky znázorněn na spojovacím šroubu. Pro případnou demontáž klik postupujte obráceným způsobem.

ÚDRŽBA KLIK

- 1) Pravidelně, kontrolujte dotažení spojovacího šroubu klik na hodnotu 42 Nm – 60 Nm a dotažení šroubů spojujících převodníky s klikou na hodnotu 8 Nm.
- 2) Každých 4000 km promažte ložiska klik. K promazání ložisek CULT, která jsou součástí klik Super Record, použijte speciální olej na keramická ložiska, popřípadě olej určený pro údržbu zbraní. K údržbě ložisek klik Record použijte syntetickou vazelinu určenou na ošetřování ložisek.
- 3) V případě že měníte převodníky, použijte vždy nové šrouby, které jsou dodávány společně s převodníkem.

UPOZORNĚNÍ

Kolo nikdy nemyjte tlakovou vodou! Takovýto způsob údržby má za následek pronikání vody do ložisek a vnitřních mechanismů komponentů, což může způsobit jejich nevratné poškození. Kolo otírejte hadrem namočeným ve vodě s neutrálním čistícím přípravkem.